



**COMPRESSEURS SANDEN 7H15, 5H14 / SANDEN 7H15, 5H14 COMPRESSORS**



**SD7H15**



**SD5H14**

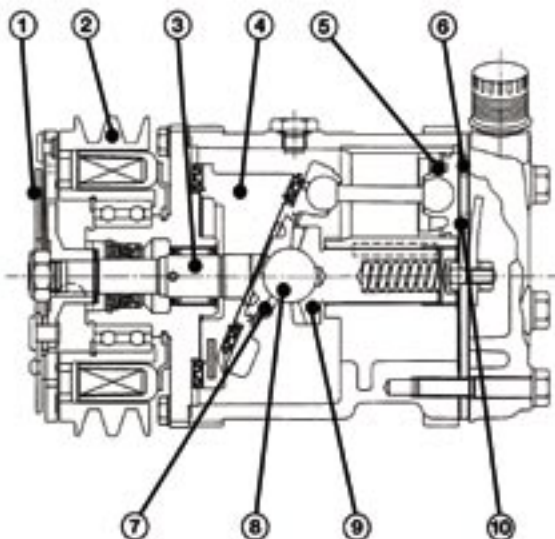

- 1 Armature frontale / Armature
- 2 Poulie embrayage / Clutch rotor
- 3 Arbre / Shaft
- 4 Came rotative / shaft rotor
- 5 Piston / Piston
- 6 Entrée compresseur / Suction port
- 7 Pignon oscillant / Oscillating gear
- 8 Bille centrale / Centre ball
- 9 Pignon fixe / Fixed gear
- 10 Sortie compresseur / Discharge port

Les compresseurs Sanden des séries 7H15 et 5H14 offrent une polyvalence de montage permettant leur utilisation dans de multiples applications d'engins agricoles, de travaux publics et de véhicules industriels.

Conçu pour le réfrigérant R134a, le compresseur est le cœur du système de conditionnement d'air.

La poulie du compresseur est entraînée en permanence par le moteur grâce à une courroie. Lorsque le circuit air conditionné nécessite l'action du compresseur, l'embrayage électromagnétique s'engage, entraînant l'axe principal du compresseur.

Le mouvement rotatif de l'axe du compresseur est transformé en mouvement alternatif des pistons par un mécanisme à plateau oscillant.

Les 7 pistons (SD7H15) ou 5 pistons (SD5H14) permettent un fonctionnement souple et garantissent un bon niveau de réduction de bruit.

La course descendante de chaque piston aspire le gaz réfrigérant à travers les clapets d'aspiration.

Pendant la phase de compression, le réfrigérant est expulsé à travers les clapets de refoulement. La circulation du réfrigérant est ainsi assurée dans tout le circuit.

*Sanden compressors in the 7H15 and 5H14 series offer versatile installation possibilities so that they can be used in many farm machinery, public works and industrial vehicle applications.*

*The compressor is designed for the R134a refrigerant and is the heart of the air conditioning system.*

*The compressor pulley is continuously driven by the engine thanks to a belt. When the air conditioning circuit requires the compressor to run, the electromagnetic clutch is engaged to drive the main compressor shaft.*

*The rotary movement of the compressor shaft is transformed into a reciprocating piston movement by an oscillating plate mechanism.*

*The 7 pistons (SD7H15) or 5 pistons (SD5H14) enable a smooth and quiet running. The downwards movement of each piston draws in the refrigerant through the suction valves.*

*Refrigerant is expelled through the discharge valve during the compression phase. Refrigerant is thus circulated throughout the circuit.*



### COMPRESSEURS SANDEN 7H15, 5H14 / SANDEN 7H15, 5H14 COMPRESSORS

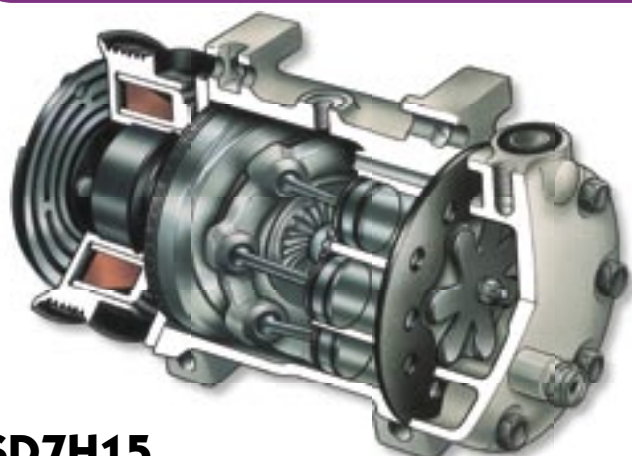

#### SD7H15

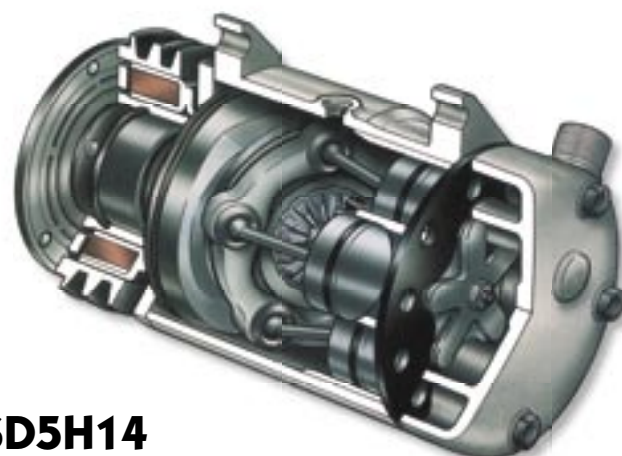

#### SD5H14

#### CARACTERISTIQUES / SPECIFICATIONS

Diamètre des pistons <i>Bore</i>	Ø29.3 mm 1.15 in
Course <i>Stroke</i>	32.8 mm 1.29 in
Cylindrée <i>Displacement</i>	154.9 cm <sup>3</sup> /rev 154.9 cc/rev
Nombre de cylindre <i>Number of cylinders</i>	7 7
Rotation maxi <i>Maximum speed</i>	7 000 tr/mn 7 000 rpm
Rotation régime constant <i>Allowable continuous speed</i>	6 000 tr/mn 6 000 rpm
Refrigérant <i>Refrigerant</i>	R134a R134a
Huile (PAG SP20) <i>Oil (PAG SP20)</i>	135 cm <sup>3</sup> 135 cc
Poids <i>Weight</i>	8 kg 17.5 lb
Puissance frigorifique <i>Capacity</i>	De 2 à 7 kW From 2 to 7 kW

#### CARACTERISTIQUES / SPECIFICATIONS

Diamètre des pistons <i>Bore</i>	Ø35 mm 1.38 in
Course <i>Stroke</i>	28,6 mm 1,13 in
Cylindrée <i>Displacement</i>	138 cm <sup>3</sup> /rev 138 cc/rev
Nombre de cylindre <i>Number of cylinders</i>	5 5
Rotation maxi <i>Maximum speed</i>	7 000 tr/mn 7 000 rpm
Rotation régime constant <i>Allowable continuous speed</i>	6 000 tr/mn 6 000 rpm
Refrigérant <i>Refrigerant</i>	R134a R134a
Huile (PAG SP20) <i>Oil (PAG SP20)</i>	175 cm <sup>3</sup> 175 cc
Poids <i>Weight</i>	8 kg 17.5 lb
Puissance frigorifique <i>Capacity</i>	De 1 à 5,5 kW From 2 to 5,5 kW

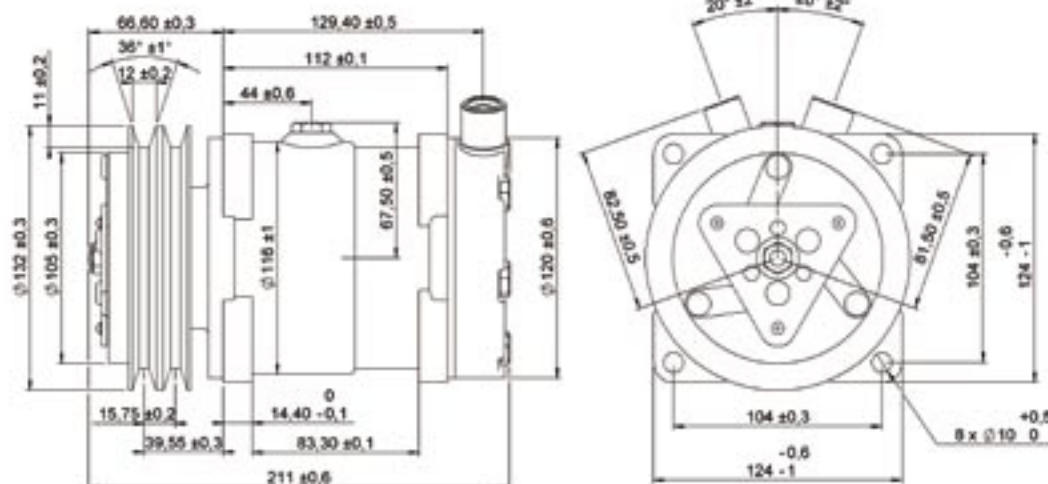



### COMPRESSEURS SANDEN 7B10 / SANDEN 7B10 COMPRESSORS



#### CARACTERISTIQUES / SPECIFICATIONS

Diamètre des pistons <i>Bore</i>	Ø25,4 mm 1 in
Course <i>Stroke</i>	28,1 mm 1.1 in
Cylindrée <i>Displacement</i>	99,8 cm <sup>3</sup> /rev 99,8 cc/rev
Nombre de cylindre <i>Number of cylinders</i>	7 7
Rotation maxi <i>Maximum speed</i>	9 300 tr/mn 9 300 rpm
Rotation régime constant <i>Allowable continuous speed</i>	6 500 tr/mn 6 500 rpm
Refrigérant <i>Refrigerant</i>	R134a R134a
Huile (PAG SP20) <i>Oil (PAG SP20)</i>	100 cm <sup>3</sup> 100 cc
Poids <i>Weight</i>	4,5 kg 10 lb
Puissance frigorifique <i>Capacity</i>	De 1 à 4 kW From 1 to 4 kW

Type / Type	<b>7B10</b>
Référence Sanden / OEM	<b>7150 / 7170</b>
Raccords / Fittings	<b>A bride / Body ported PAD</b>
Nombre de gorges / Groove number	<b>2A</b>
Embrayage / Clutch	<b>a = 125 mm</b>
Tension / Voltage	<b>12 V</b>
<b>REFERENCE / PART NUMBER</b>	<b>200A28</b>

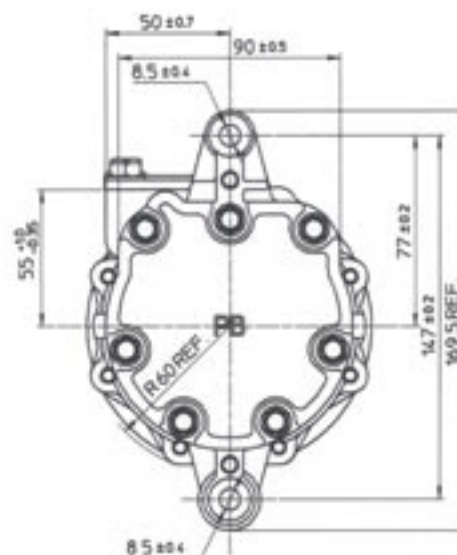
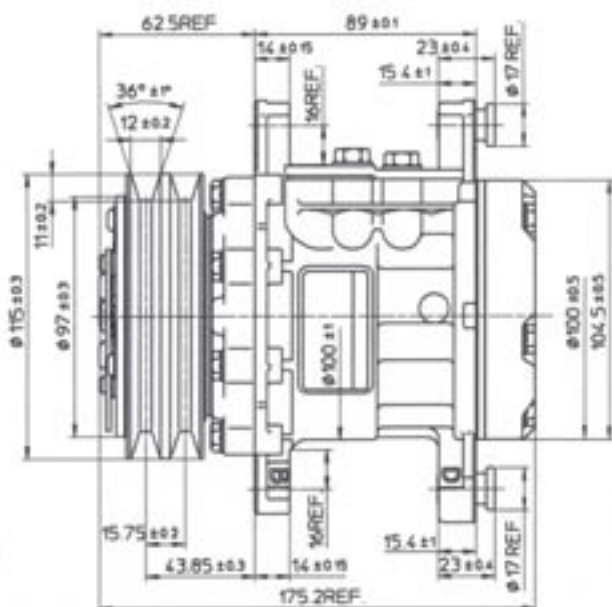

#### Bride pour SD7B10 SD7B10 Flange

Raccord sortie / DIS fitting	<b>3/4-16 UNF</b>
Raccord entrée / SUC fitting	<b>7/8-14 UNF</b>
Vis de fixation / Fastening screws	<b>2 x CHC M8-20 / 2 x BTR M8-20</b>
<b>REFERENCE / PART NUMBER</b>	<b>510A60</b>